

**Milly Mally**

PL | INSTRUKCJA OBSŁUGI

EN | OPERATIONAL MANUAL

DE | GEBRAUCHSANLEITUNG

RU | ИНСТРУКЦИЯ ПО ОБСЛУЖИВАНИЮ

CZ | NÁVOD K OBSLUZE

SK | NÁVOD K OBSLUZE

HU | HASZNÁLATI UTASÍTÁS

RO | INSTRUCȚIUNI DE FOLOSIRE

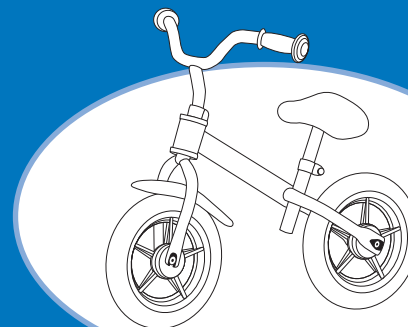

**DRAGON**

**ROWEREK BIEGOWY / RUNNING BIKE / БЕГОВЕЛ / LAUFRAD / KOLO-ODRÁŽEDLO  
KOLO-ODRÁŽEDLO / FUTÓKERÉKPÁR / BICICLEȚĂ FĂRĂ PEDALE**



1

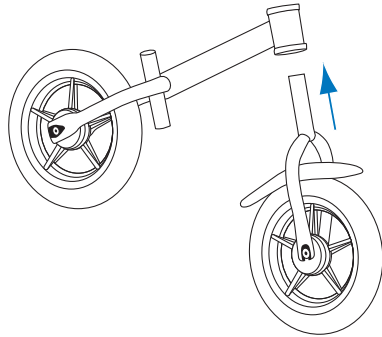

2

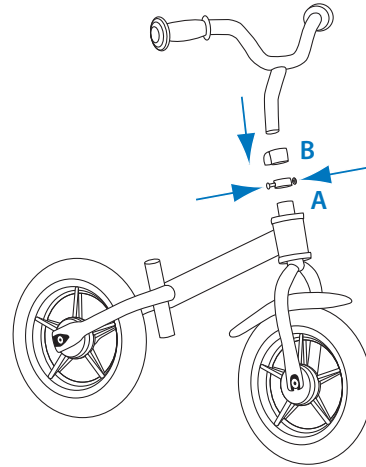

3

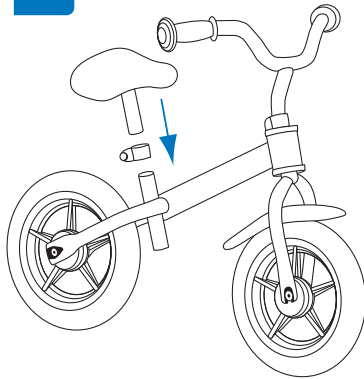

4

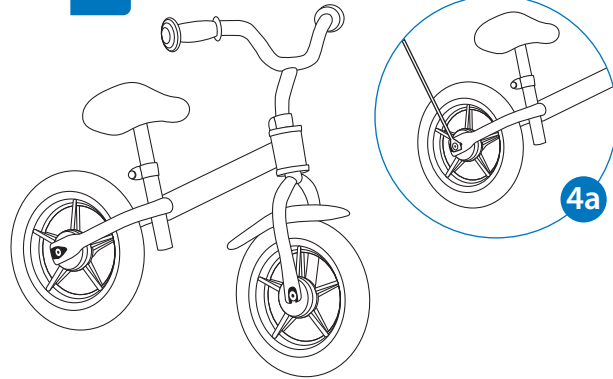

PL

# WAŻNE! PRZECZYTAJ I ZACHOWAJ DO PÓŹNIEJSZEGO STOSOWANIA!

## INSTRUKCJA MONTAŻU

**OSTRZEŻENIE!** Montaż rowerka może dokonywać tylko osoba dorosła.

1. Zamontuj przednie koło, jeźlezi to konieczne usunąć zabezpieczenia
2. Zamontuj kierownicę: A. Dokręć pierścien mocujący kierownicę i B. Zainstaluj maskownicę pierścienia
3. Zamontuj siedzisko wsuwając siedzisko w otwór i dokręć śrubę

**UWAGA!** Wysokość siedziska powinna być tak dopasowana aby dziecko dotykało podłoża całymi stopami

4. Produkt gotowy do użycia (zverifyfikuj z rys.4 poprawność montażu).

## OSTRZEŻENIA

- 1) Zabawka przeznaczona dla dzieci w wieku od 2 do 4 lat.
- 2) Zawsze używaj sportowego obuwia oraz sprzętu ochronnego podczas jazdy na rowerku. Nie używać na drogach publicznych. Maksymalne obciążenie zabawki 20 kg.
- 3) Zabawka powinna być stosowana z dużą ostrożnością, ponieważ wymagana jest umiejętność w celu uniknięcia upadków lub zderzeń powodujących zranienie użytkownika lub osób trzecich.
- 4) Podczas jazdy na rowerku dziecko powinno przebywać pod opieką osoby dorosłej i przez cały czas w zasięgu jej wzroku.
- 5) Używaj rowerka do jazdy po płaskich powierzchniach.
- 6) Nie używaj rowerka jeśli jakikolwiek jego element jest uszkodzony lub go brakuje.
- 7) Nie stosuj części zamiennych innych niż te sugerowane przez producenta.
- 8) Należy zapoznać swoje dziecko z zasadami bezpieczeństwa i ostrzeżeniami związanymi z jazdą na rowerku, które znajdują się w instrukcji obsługi.
- 9) Zapoznaj dziecko jak używać hamulca. Hamulec ręczny uruchamia się za pomocą dźwigni znajdującej się po prawej stronie kierownicy. Hamować łagodnie.
- 10) Przed każdą jazdą należy skontrolować, czy wszystkie części prawidłowo funkcjonują i są odpowiednio dokręcone.
- 11) Nie korzystaj z rowerku na nierównej, wyboistej, stromej nawierzchni i w pobliżu otwartych zbiorników wodnych.
- 12) Z rowerku jednorazowo może korzystać tylko jedno dziecko.
- 13) Rowerek nigdy nie może być holowany przez inny pojazd lub rower.
- 14) Rowerka nie można używać do holowania innych pojazdów.
- 15) Nie korzystaj z roweru po zmroku lub gdy widoczność jest ograniczona.
- 16) Dziecko zawsze powinno trzymać obie ręce na kierownicy.

## CZYSZCZENIE I KONSERWACJA

- 1) Utrzymuj rowerek w czystości. Zabrudzenia usuwaj miękką gąbką, często przepłukiwaną w wodzie z dodatkiem detergentu, wycieraj do sucha. Części lakierowane i chromowane konserwuj odpowiednimi ogólnie dostępnymi środkami.
- 2) Sprawdzaj stan wszystkich połączeń śrubowych mocujących poszczególne mechanizmy roweru z ramą, a w szczególności koła, kierownicy.
- 3) Sprawdzaj stan układu hamulcowego i skuteczności hamowania. Kontroluj stopień wytarcia się powierzchni trącej klocków, gdy jest gładka klocki są do wymiany. Najlepiej dokonać wymiany w serwisie rowerowym. Klocki hamulcowe powinny być zawsze wyregulowane, a w momencie ich wytarcia wymienione. Przed rozpoczęciem jazdy obręćce kół powinny być odtłuszczone. Aby uniknąć szybkiego zużycia obręczy, należy czyścić klocki hamulcowe z zanieczyszczeń typu piasek i wszelkich drobinek.

EN

# IMPORTANT! READ CAREFULLY PLEASE KEEP FOR FUTURE REFERENCE!

## ASSEMBLY INSTRUCTION

**WARNING!** The product should be assembled by adults only.

1. Install front wheel and if necessary remove security locks.
2. Install steering wheel: A. Tighten the wheel mounting ring. B. Install ring cover
3. Install the seat by sliding the seat into the hole and tighten the screw.

**WARNING!** Seat height should be adjusted so that the child could touch the ground by whole feet!

4. Product is ready to use (please check that product is correct setup with pic. 4)

## WARNING

- 1) Toy intended for children from 2 to 4 years.
- 2) Protective equipment should be worn! Do not use in traffic. 20 kg max!
- 3) The toy should be used with caution since skill is required to avoid falls or collisions causing injury to the user or third parties.
- 4) Parents / guardians shall take the responsibility to guide and supervise the child before and during the use of the bike to ensure the safety of the child.
- 5) Use the bike for riding on flat surfaces
- 6) Do not use a bicycle when any part is damaged or are missing any parts.
- 7) Do not use spare parts other than those suggested by the manufacturer.
- 8) Teach your child how to use the bike, how to balance, steer, and brake. Brake is activated by a lever on the right side of the steering wheel. Using the Brake gently.
- 9) Before every ride, check that all parts are functioning properly and are properly tightened.
- 10) Do not use the bike on rough, bumpy, steep roads and near water.
- 11) In one time the bike can use only one child.
- 12) This bike never be towed by another vehicle or bicycle.
- 13) This bike can not be used to tow other vehicles.
- 14) Do not use the bike after dark or when visibility is limited.
- 15) Children should always keep both hands on the steering wheel.

## CLEANING AND MAINTENANCE

- 1) Keep your bike clean. Dirt should be removed with a soft sponge, often flushed with water and detergent, wipe dry. Painted and chrome part on suitable preservative commonly available.
- 2) Check the status of all the fixing screw connections with different mechanisms of the bicycle frame, and in particular wheels.
- 3) Check the condition of the braking system and braking. Control the degree of wear of the friction surface pad when it is smooth pads are to be replaced. The best is to exchange in bicycle service. Brake pads should always be adjusted, and the time they wipe listed. Before you start driving wheels should be skimmed. To avoid premature wear of the rim, brake pads should be cleaned with pollutants such as particles of sand and all.

DE

# WICHTIG! LESEN SIE BITTE BEWAHREN ZUM NACHLESEN AUF!

## MONTAGEANLEITUNG

**WARNUNGEN!** Montage des Laufrades kann nur von einer erwachsenen Person durchgeführt werden.

1. Installieren Sie Vorderrad und ggf. entfernen Sicherheitsschlösser
2. Installieren Lenkrad: A. Ziehen Sie das Rad Montagering. B. Installieren Ring Abdeckung
3. Installieren Sie den Sitz, indem Sie den Sitz in das Loch und die Schraube anziehen

**WARNUNG!** Sitzhöhe sollte so eingestellt sein, dass das Kind könnte den Boden ganzen Füße zu berühren werden!

4. Das Produkt ist gebrauchsfertig (überprüfen Sie bitte, dass Produkt ist richtige Setup mit pic 4)

## WARNUNGEN!

- 1) Während der Fahrt soll das Kind spezielle Schützer, sowie stabile Schuhe mit der harten Sohle verwenden, d.h. einen Helm, Knie- oder Ellbogenschützer. Verwendung der Schützer kann die Möglichkeit der Verletzungsentstehung verringern, es kann jedoch leider nicht vor allen Verletzungen schützen.
- 2) Das Produkt ist nicht für die Fahrt auf den öffentlichen Straßen geeignet.
- 3) Maximale Belastung des Laufrades ist 20 kg.
- 4) Das Spielzeug soll mit der großen Sorgfalt gebraucht werden, denn es wird die Fertigkeit vorausgesetzt, Stürze oder Stöße zu vermeiden, die Verletzungen des Nutzers oder der Dritten verursachen.
- 5) Während der Fahrt auf dem Laufrad soll das Kind unter der Obhut des erwachsenen Persons und die ganze Zeit in ihrer Sichtweite sein.
- 6) Verwenden Sie das Laufrad für die Fahrt auf flachen Oberflächen. Verwenden Sie das Laufrad nicht, soweit irgendwelches Element beschädigt ist, oder fehlt. Verwenden Sie keine anderen Ersatzteile, als die, die vom Importeur empfohlen werden.
- 7) Machen Sie Ihr Kind mit den Sicherheitsmaßnahmen und Warnungen bekannt, die mit der Fahrt auf dem Laufrad verbunden sind, die sich in der Montageanweisung befinden.
- 8) Machen Sie Ihr Kind damit bekannt, wie die Bremse zu verwenden ist. Die Handbremse wird mittels des Hebels betätigt, der sich auf der rechten Seite des Lenkrades befindet. Man soll ruhig bremsen.
- 9) Vor jeder Fahrt soll man kontrollieren, ob alle Teile richtig funktionieren und ob sie richtig zusammengesraubt sind.
- 10) Verwenden Sie das Laufrad nicht auf der unflachen, holperigen, steilen Oberfläche und in der Nähe von öffentlichen Wasserbehältern.
- 11) Das Laufrad darf auf einmal nur von einem Kind gebraucht werden.
- 12) Das Laufrad darf nie von einem anderen Fahrzeug oder Laufrad geschleppt werden.
- 13) Das Laufrad darf nicht für Schleppen anderer Fahrzeuge gebraucht werden. Verwenden Sie das Laufrad nicht nach der Dämmerung, oder wenn die Sicht eingeschränkt ist. Das Kind soll immer beide Hände auf dem Lenkrad halten.

## REINIGUNG UND WARTUNG

Halten Sie das Laufrad sauber. Verunreinigungen entfernen Sie mit einem weichen Schwamm, spülen Sie ihn im Wasser mit dem Detergens oft aus, wischen Sie es ab, bis es trocken ist. Lack- und Chromteile warten Sie mit geeigneten, allgemein zusätzlichen Mitteln. Prüfen Sie den Stand aller Schraubenverbindungen, die jeweilige Mechanismen des Fahrrads mit dem Rahmen befestigen, besonders geht es hier um Räder und Lenkrad. Prüfen Sie den Stand des Bremssystems und der Effizienz der Bremsen. Kontrollieren Sie den Grad der Abnutzung von Bremsklötzen – wenn die Oberfläche glatt ist, sind die Klötzen auszutauschen. Wechseln Sie die Klötzen am besten im Fahrradservice. Die Bremsklötzen sollen immer eingestellt werden, und wenn sie abgenutzt sind – gewechselt. Vor dem Beginn der Fahrt sollen die Radfelgen entfettet werden. Um eine schnelle Abnutzung der Radfelgen zu vermeiden, soll man die Bremsklötzen aus Verunreinigungen wie Sand, oder alle Brocken reinigen.

RU

# ВАЖНО! ПРОЧТИТЕ ВНИМАТЕЛЬНО, ИМЕЙТЕ ДЛЯ ИСПОЛЬЗОВАНИЯ В БУДУЩЕМ!

## ИНСТРУКЦИЯ ПО СБОРКЕ

**ВНИМАНИЕ!** Сборку велосипеда может осуществлять только взрослый.

1. Установить переднее колесо и при необходимости удалить замки
2. Установить рулевое колесо: A. Затянуть кольцо крепления колеса. B. Установить крышку кольца
3. Установить место, сдвинув сиденье в отверстие и затяните винт

**ВНИМАНИЕ!** Высота сиденья должна быть отрегулирована так, чтобы ребенок мог коснуться земли своими ногами!

4. Продукт готов к использованию (пожалуйста, убедитесь, что продукт правильной установки с рис. 4)

## МЕРЫ ПРЕДОСТОРОЖНОСТИ

- 1) Во время езды необходимо использовать специальное снаряжение, т. е. шлем, защиту на колени и локти, и соответствующую стабильную обувь с жесткой подошвой. Использование защитного снаряжения может уменьшить риск получения травмы, но не может защитить от всех травм.
- 2) Этот продукт не предназначен для передвижения по дорогам общего пользования.
- 3) Максимальная нагрузка велосипеда 20 кг.
- 4) Игрушка должна использоваться с большой осторожностью, так как требует умения избегать падений или столкновений, вызывающих травмы пользователя или третьих лиц.
- 5) Во время езды на беговеле ребенок должен находиться под присмотром взрослых и в все время быть в зоне их видимости.
- 6) Используйте беговел для езды по плоской поверхности. Не используйте беговел, если какой-либо его элемент отсутствует или поврежден. Используйте только те запасные части, которые рекомендует импортер.
- 7) Необходимо ознакомить ребенка с правилами безопасности и мерами предосторожности, связанными с ездой на беговеле, которые находятся в руководстве по эксплуатации. Ознакомьте ребенка с правилами использования тормоза. Ручной тормоз работает с помощью рычага справа от руля. Тормозить нужно мягко.
- 8) Перед каждым катанием необходимо проверить, все ли части правильно функционируют и соответствующим образом прикручены. Не используйте беговел на неровной, ухабистой, отвесной поверхности и вблизи открытых водоемов. Беговелом одновременно может пользоваться только один ребенок. Беговел никогда не может быть на буксире у другого автомобиля или велосипеда. Беговел нельзя использовать для буксировки других транспортных средств. Не пользуйтесь беговелом после наступления темноты или в условиях ограниченной видимости. Ребенок всегда должен держать обе руки на руле.

## ЧИСТКА И ТЕХНИЧЕСКОЕ ОБСЛУЖИВАНИЕ

Держите беговел в чистоте. Загрязнения следует удалять мягкой губкой, смоченной в воде с добавлением моющего средства, после чистки вытирайте насухо. Детали лакированные и хромированные сохраняйте при помощи подходящих и доступных средств. Проверьте состояние всех болтовых соединений, крепящих отдельные механизмы беговела с рамой, а особенно механизмы колеса и руля. Проверьте состояние тормоза и эффективность торможения. Контролируйте степень истирания поверхности колодок, если поверхность становится гладкой, колодки необходимо заменить. Лучше произвести замену в сервисе для велосипедов. Тормозные колодки должны быть всегда отрегулированы, а в случае их истирания заменены. Перед началом движения обода колес должны быть обезжирены. Чтобы избежать быстрого износа обода, очищайте тормозные колодки от песка и мелких частиц.

CZ

# DŮLEŽITÉ! ČTĚTE A USCHOVEJTE PRO BUDOUCÍ POUŽITÍ!

## MONTÁŽNÍ INSTRUKCE

**UPOZORNENIE!** Montáž smie vykonávať len dospelá osoba.

1. Nainštalujte prední kolo, v prípade potreby, odstráňte bezpečnostní
2. Instalace na volantu: A. Utáhněte kola montážní kroužek. B. Instalace rámečku kroužek
3. Nainštalujte sedadlo posuvné sedadlo do otvoru a utáhněte šroub

**VAROVÁNÍ!** Výška sedadla by měla být upravena tak, že dítě se dotkl nohou země celého

4. Výrobek je připraven k použití (obr. 4 ověření správnosti montáže).

## VAROVÁNÍ

- 1) Nenechávejte dítě bez dozoru dospělé osoby.
- 2) Během jízdy, používejte vhodnou obuv, ochrannou prilbu a chrániče, předjedete tak úrazu dítěte.
- 3) Nepoužívejte odrážedlo na veřejné komunikaci.
- 4) Nepoužívejte odrážedlo v blízkosti nerovností, bazénů, a jiných nebezpečných míst, pouze na rovnom povrchu.
- 5) Nepoužívejte odrážedlo je-li poškozeno nebo chybí jakákoliv jeho část.
- 6) Nepoužívejte jiné, než originální náhradní díly dodané výrobcem.
- 7) Poučte dítě jak odrážedlo používat
- 8) Před použitím se ujistěte, že jsou všechny části došroubované a nejsou poškozené.
- 9) Kola nahustěte dle potřeby, maximální hodnota je znázorněná na boční straně kola.
- 10) Maximální zatížení odrážedla je 20 kg.
- 11) Odrážedlo smí používat vždy jen jedna osoba.
- 12) Odrážedlo nesmí být taženo jiným vozidlem.
- 13) Odrážedlem nesmí být taženo jiné vozidlo.
- 14) Nepoužívejte odrážedlo po setmění nebo při zhoršené viditelnosti.
- 15) Dítě musí mít vždy obě ruce na řídicích.
- 16) Při používání odrážedla dodržujte bezpečnostní pravidla a pravidla silničního provozu, aby nedošlo ke zranění dítěte nebo dalších osob.

## ČIŠTĚNÍ:

- 1) Udržujte odrážedlo v čistotě. Čistěte vlhkým hadříkem bez použití agresivních čisticích prostředků. Odrážedlo udržujte v suchu.
- 2) Pravidelně odrážedlo kontrolujte, zvláště pohyblivé části, kola a říditka.
- 3) Odrážedlo udržujte v suchu. Je-li odrážedlo mokré, ihned ho vysušte.

SK

# DŮLEŽITÉ! ČTĚTE A USCHOVEJTE PRO BUDOUCÍ POUŽITÍ!

## MONTÁŽNÍ INSTRUKCE

**UPOZORNENIE!** Montáž smie vykonávať len dospelá osoba.

1. Nainštalujte prední kolo, v prípade potreby, odstráňte bezpečnostní
2. Instalace na volantu: A. Utáhněte kola montážní kroužek. B. Instalace rámečku kroužek
3. Nainštalujte sedadlo posuvné sedadlo do otvoru a utáhněte šroub

**VAROVÁNÍ!** Výška sedadla by měla být upravena tak, že dítě se dotkl nohou země celého

4. Výrobek je připraven k použití (obr. 4 ověření správnosti montáže).

## VAROVÁNÍ

- 1) Nenechávejte dieťa bez dozoru dospeljej osoby.
- 2) Počas jazdy, používajte vhodnú obuv, ochrannú prilbu a chrániče, predídete tak úrazu dieťaťa.
- 3) Nepoužívajte odrážadla na verejnej komunikácii.
- 4) Nepoužívajte odrážadla v blízkosti nerovností, bazénov, a iných nebezpečných miest, len na rovnom povrchu.
- 5) Nepoužívajte odrážadla ak je poškodená alebo chýba akákoľvek jeho časť.
- 6) Nepoužívajte iné, než originálne náhradné diely dodané výrobcem.
- 7) Poučte dieťa ako odrážadla používať
- 8) Pred použitím sa uistite, že sú všetky časti doskrutkované a nie sú poškodené.
- 9) Kolesá nahustite podľa potreby, maximálna hodnota je znázornená na bočnej strane kolesa.
- 10) Maximálne zaťaženie odrážadla je 20 kg.
- 11) Odrážadla smie používať vždy len jedna osoba.
- 12) Odrážadla nesmie byť ťahané iným vozidlom.
- 13) Odrážadla nesmie ťahať iné vozidlo.
- 14) Nepoužívajte odrážadla po zotmení alebo pri zhoršenej viditeľnosti.
- 15) Dieťa musí mať vždy obe ruky na riadidlách.
- 16) Pri používaní odrážadla dodržujte bezpečnostné pravidlá a pravidlá cestnej premávky, aby nedošlo k zraneniu dieťaťa alebo ďalších osôb.

## ČISTENIE:

- 1) Udržujte odrážadla v čistote. Čistite vlhkou handrou bez použitia agresívnych čistiacich prostriedkov. Odrážadla udržujte v suchu.
- 2) Pravidelne odrážadla kontrolujte, zvlášť pohyblivé časti, kolesá a riadidlá.
- 3) Odrážadla udržujte v suchu. Ak je odrážadla mokrá, ihneď ho vysušte.

HU

# FONTOS! OLVASSA FIGYELMESEN, ÉS TARTSA KÉSŐBBI HASZNÁLATRA!

## ÖSSZESZERELÉSI ÚTMUTATÓ

**Figyelem!** Felnőtt személy végezze el a termék összeszerelését, és ellenőrizze annak működését.

1. Telepítse első kerék, és szükség esetén eltávolítja a biztonsági zárák
2. Telepítése kormánykerék: A. Húzza meg a kereket rögzítő gyűrű. B. Telepítése ring fedél
3. Telepítse az ülésen csúszott a helyet a lyukba és húzza meg a csavart.

**FIGYELEM!** Ülés magasság kell beállítani, hogy a gyermek is éri a talajt a lába egész!

4. A termék készen áll a használatra (kérjük ellenőrizze, hogy a termék helyes beállítás kép. 4)

## FIGYELMEZTETÉS

- 1) Az esetleges alkatrészcsere, javításokat kizárólag felnőtt személy végezheti
- 2) A használata előtt ellenőrizze, hogy a bicikli a megfelelő módon legyen összeszerelve és ne engedje meg, hogy a részeihez gyermekek nyúljanak.
- 3) Biciklizés közben mindig bukósisakot kell viselni.
- 4) A bicikli nem alkalmas közúton való használatra.
- 5) A szülő vagy aki vigyáz rá, magyarázza meg gyermeknek, hogyan kell használni a játék kerékpárt és hogyan kell biztonságosan használni a féket!
- 6) A játékoknak meg kell óvatosan kell alkalmazni, mivel készség szükséges, hogy elkerülhetők legyenek az esések, ütközések, kárt okoz a felhasználó vagy harmadik felek.
- 7) Ha a termék meghibásodott, ne használja tovább és forduljon szakszervizhez.
- 8) A terméket száraz helyen tárolja. Ha a bicikli megázik, a fémből készült részeit törölje szárazra,
- 9) Ne használja lépcsőn, lejtős terepen, gödörök, medence és bármilyen más vízfelület közvetlen közelében.
- 10) A bicikli maximális terhelhetősége 20 kg.
- 11) Sohasem hagyja a gyermeket felügyelet nélkül

## TISZTÍTÁS ÉS KARBANTARTÁS

- 1) Ne tisztítsa vízzel, kizárólag száraz törölkendővel.
- 2) Rendszeresen ellenőrizze a csavarok behúzását.
- 3) Ha a termék meghibásodott, ne használja tovább és forduljon szakszervizhez.

RO

# IMPORTANT! CITIȚI CU ATENȚIE ȘI PĂSTRAȚI-L PENTRU O UTILIZĂRE VIITOARE!

## INSTRUCȚIUNI DE MONTAJ

**ATENȚIE!** Montarea bicicletelor se poate efectua numai de către un adult.

1. Instalați roata din față și, dacă este necesar, scoateți incuietori de securitate.
2. Instalați pe volan: A. Strângeți inelul de roata de montaj. B. Instalați capacul inel
3. Instalați scaunul de alunecare a scaunului în gaura și strângeți șurubul

**ATENȚIE!** Înălțimea sezutului ar trebui să fie reglat astfel încât copilul să atingă pământul cu picioarele întregi!

4. Produsul este gata pentru utilizare (vă rugăm să verificați că produsul este configurat corect cu pic. 4)

## ATENȚIE!

- 1) Produsul va fi montat de o persoană adultă.
- 2) Înainte de folosire se va verifica dacă produsul este montat corect, nicio piesă nu va fi la îndemâna copilului.
- 3) Utilizati întotdeauna casca!
- 4) Bicicleta nu se va utiliza pe drumuri publice.
- 5) Parintele sau supraveghetorul trebuie să explice copilului cum să utilizeze bicicleta și frana!
- 6) Jucării trebuie utilizat cu precauție, deoarece calificare este necesară pentru a evita cădere sau coliziune rănirea utilizatorului sau terților.
- 7) Produsul trebuie în mod regulat supus reviziei.
- 8) Produsul nu va fi folosit dacă se constată orice defecțiune.
- 9) Produsul se va păstra în spațiu uscat. Dacă este ud, se vor usca elementele metalice pentru a evita coroziunea.
- 10) Nu se va folosi pe scări, drumuri, pante, în apropierea gropilor, bazinelor de înot și de apă sub orice formă.
- 11) Sarcina maximă – 20 kg.
- 12) Nu lăsa niciodată copilul nesupraveheat.

## INTRETINERE SI CURATARE

Se recomandă verificarea regulata a bicicletei de catre un specialist. Controlati si reglati individual elementele bicicletei: strângeți șuruburile și piulițele, lubrifiați piese în mișcare, reglați franele și roțile, eliminați excesul de ulei cu o cârpă curată. Înainte de fiecare utilizare a bicicletei, verificați că șuruburile care fixează elementele individuale sunt bine strânse, reglați cablul de frână și, eventual, înlocuiți componentele uzate (anvelope, rulmenți, dreme, placute de frână). Bicicleta se curăță cu o cârpă umedă. Nu utilizați detergenți pe bază de amoniac.

WYPRODUKOWANO DLA:



PM INVESTMENT GROUP

SP. Z O.O. SP. K.

Łukówiec 98

05-480 Karczew

Poland

00 48 (22) 394 09 94

[info@pminvestment.pl](mailto:info@pminvestment.pl)

[www.pminvestment.pl](http://www.pminvestment.pl)



[WWW.PMINVESTMENT.PL](http://WWW.PMINVESTMENT.PL)